

1.2.1.01 Тягач SITRAK C7H 4x2 ZZ4186V391HE

Основные данные*

| | |
|-----------------------------|-------------------|
| Снаряженная масса, кг | 7 800 |
| Нагрузка на ССУ кг | 10 200 |
| Полная масса автопоезда, кг | 41 800 (65 000)** |
| Полная масса, кг | 18 000 |
| ▪ Нагрузка переднюю ось, кг | 7 000 |
| ▪ Нагрузка заднюю ось, кг | 13 000** |
| Высота ССУ JOST 2", мм | 150 |

Двигатель MC13.48-50 (лицензия MAN D26)

- Норма токсичности EBPO V
- Мощность 480 л.с.
- Крутящий момент 2300 Нм при 1050...1400 мин⁻¹
- Круиз-контроль
- Моторный тормоз (EVB)
- Топливная система Bosch Common Rail

Трансмиссия

- Колесная формула 4x2
- Коробка передач роботизированная TRAXON ZF12TX2621TD 12+4 передачи
- КОМ NH/4с
- Ретардер
- Ведущий мост с гипоидной передачей (лицензия MAN)
- Пер.отношение главной передачи $i=3,08$
- Блокировка дифференциала заднего моста

Шасси

- Подвеска передняя - параболические рессоры 7 т.
- Подвеска задняя пневматическая - 13 т.
- Стабилизаторы поперечной устойчивости
- Топливный бак алюминиевый 600 л.
- Рулевое управление Bosch
- Электронная тормозная система EBS WABCO
- Дисковые тормоза
- Шины 315/80R22,5
- Стальной бампер
- Электронная система курсовой устойчивости ESC
- Рама (лицензия MAN), лонжероны 270x85x8 мм
- Запасное колесо с держателем на раме слева

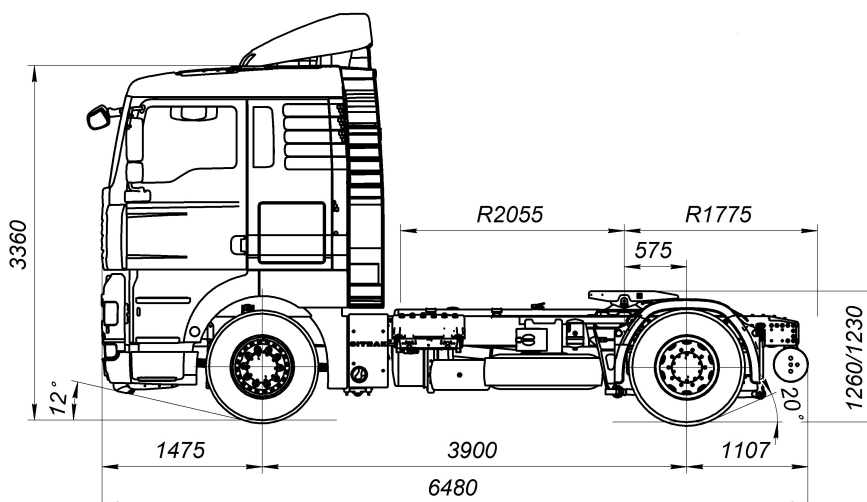

Кабина

- C7H-P с 1 спальным местом (лицензия MAN)
- Электрический насос подъема кабины
- Пневматическая подвеска кабины
- Электростеклоподъемники боковых дверей
- Центральный замок с дистанционным управлением
- Кондиционер (автоматический климат-контроль)
- Люк на крыше механический
- Магнитола MP5. Сенсорный экран 6,2 дюйма. USB. Bluetooth. Видеокамеры на 4 стороны
- Комфортное сидение водителя на пневмоподвеске
- Холодильник
- Многофункциональное рулевое колесо (кожаное)
- Верхний и боковые обтекатели

«Зимний» пакет

- Аккумуляторы 2x240 Ач
- Топливный фильтр типа Fleetguard с электронасосом и подогревом
- Электрообогрев зеркал заднего вида
- Автономный отопитель кабины 4 кВт
- Предпусковой подогреватель от 9 кВт***

* изображения, массы и размеры могут отличаться в зависимости от фактической комплектации автомобиля и внесенным заводом-изготовителем изменений

** технически возможная

*** опция, устанавливается за дополнительную плату

